

HVSM-219

SÜREKLİ MIKNATISLI SENKRON MOTOR (ELEKTRİKLİ VE HİBRİT ARAÇ UYGULAMALARI)

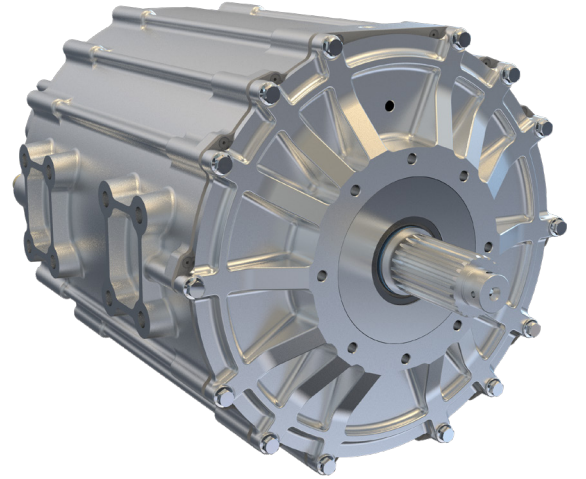
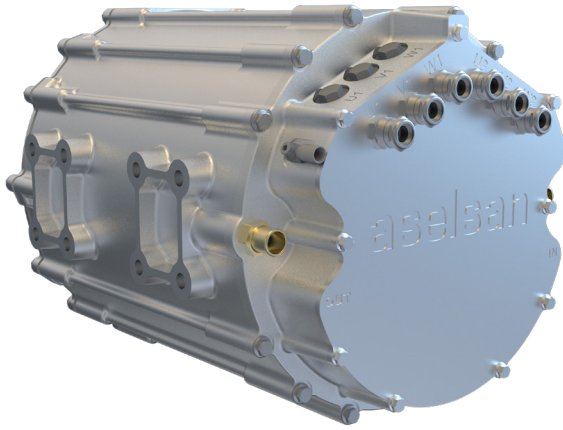

Ürün Tanımı

ASELSAN HVSM-219 elektrik motoru 6 fazlı sürekli mıknatıslı senkron motordur. Yüksek moment ve güç yoğunluğu sunmakta olup kompakt yapısı sayesinde hibrit ve elektrikli araçlarda kullanımı uygundur.

Yüksek alan zayıflatma özelliği sayesinde yüksek hızlarda çalışma ve kolayca kontrol edilebilme imkanı tanımaktadır. Yüksek verimli olan bu motor vuruş moment değeri de düşük olması sayesinde çalışma esnasında düşük gürültü düzeyine sahiptir.

Tipik Uygulama Alanları

- Otobüs ve Kamyon gibi Elektrik Araç Uygulamaları
- Orta ve Yüksek Güçlü Diğer Çekiş Sistemleri

Ürün Özellikleri

- 6 Fazlı Motor Topolojisi
- İç Rotorlu Yapı
- Sürekli Mıknatıs Teknolojisi
- Düşük Vuruş Momenti
- Yüksek Moment ve Güç Yoğunluğu
- Düşük Elektromanyetik Gürültü
- Dahili Resolver Konum Algılayıcısı
- Yüksek Verim
- Sıvı Soğutma
- Yüksek Gerilim Emniyet Hattı
- Yüksek IP Sızdırmazlık Seviyesi

HVSM-219

SÜREKLİ MIKNATISLI SENKRON MOTOR (ELEKTRİKLİ VE HİBRİT ARAÇ UYGULAMALARI)

Genel Özellikler

Güç (Sürekli)	: 145 kW
Güç (Tepe)*	: 200 kW (60 sn)
Moment (Sürekli)	: 1000 Nm
Moment (Tepe)*	: 2100 Nm (60 sn)
Hız (Anma)	: 1385 d/dk
Hız Aralığı	: 0-2875 d/dk
Çalışma Gerilimi	: 500-750 VDC
Verimlilik	: 98%

*Soğutma performansına bağlı olarak değişkenlik gösterebilecektir.

Isıl ve Mekanik Özellikler

Soğutma Sıvısı Sıcaklığı (Tepe)	: 65 °C
İzolasyon Sınıfı	: H (180 °C)
Soğutma Sıvısı Debisi	: 40 lt/dk
Soğutma Sıvısı	: 50/50 Su-Glikol
Ağırlık	: 280 kg
Çalışma Sıcaklığı	: -40 °C / +85 °C
Sızdırmazlık Seviyesi	: IP65

Elektriksel Performans

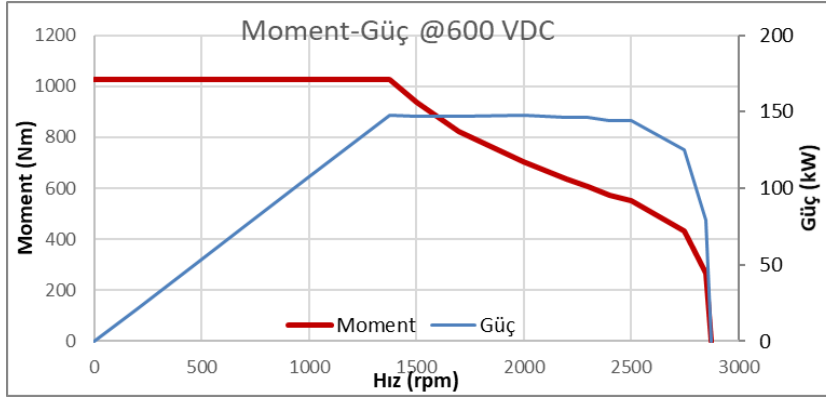

Boyutlar

