

ATS-72D

ELEKTRO OPTİK SENSÖR SİSTEMİ

YÜKSEK ÇÖZÜNÜRLÜKLÜ TERMAL DEDEKTÖR
RENKLİ GÜNDÜZ GÖRÜŞ KAMERASI
GÖZE ZARARSIZ LAZER MESAFE ÖLÇER
SÜREKLİ YAKINLAŞTIRMA YETENEĞİ
KOMPAKT VE DAYANIKLI

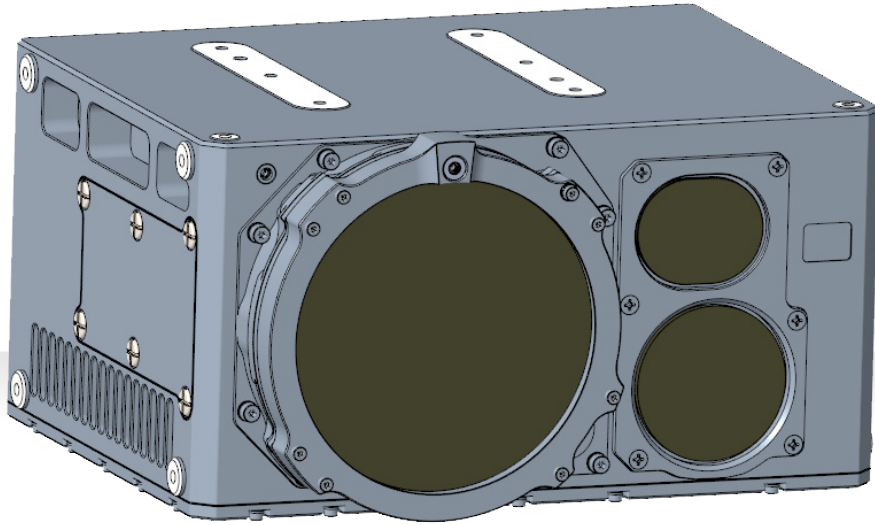

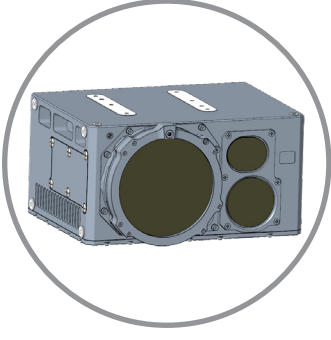

ATS-72D

ELEKTRO OPTİK SENSÖR SİSTEMİ

Uygulama Alanları

- Zırhlı Araçlar
- Uzaktan Kumandalı Silah Sistemleri

Genel Özellikler

- Kompakt, Dayanıklı, Askeri Seviye Güçlendirilmiş
- Soğutmasız Termal Kamera
- Sürekli Yakınlaştırmalı Gündüz Görüş Kamera
- Göze Zararsız Lazer Mesafe Ölçer
- Ayrı Hatlardan Eş Zamanlı Gündüz Görüş ve Termal Video Çıkış Yeteneği
- Gündüz Görüş / Termal Video Seçim Yeteneği
- Gündüz Görüş / Termal Video Dondurabilme Yeteneği
- Termal Video Polarity Seçimi
- Otomatik / Manuel Kontrast ve Parlaklık Ayarı
- Hedef Mesafe Ölçme Yeteneği
- Lazer Yansıma Seçimi
- Lazer Karartma Sinyali
- Otomatik Görüntü Optimizasyonu ve İyileştirmesi
- Cihaz İçi Test Yeteneği
- Uzaktan Komuta/Kontrol Yeteneği

Sistem Arayüzleri

- Güç Arayüzü : 18V-33V
- Haberleşme Arayüzü : RS-422, Ethernet
- Video Arayüzü : Analog Video (PAL), Ethernet

Çevre Koşulları

- Operasyonel Sıcaklık : -32°C / +55°C
- Depolama Sıcaklık : -40°C / +70°C
- Çevre Koşulları Standardı: MIL-STD-810 H

Electromanyetik Koşullar

- MIL-STD-461G Surface Ships (Applicable)

Boyut ve Ağırlık

- Boyut (y_xg_xd): 250x300x350mm (Konnektörler Hariç)
- Ağırlık: En fazla 15 kg

Teknik Özellikler

- Sensör Tipi : Uncooled, 8-14 µm
- Sensör Formatı : 640 x 480
- Sürekli Yakınlaştırma Yeteneği
- 4° den 25°e Sürekli Yakınlaştırma (±%10)
- 5 Öntanımlı Bakış Açısı (Yatay x Dikey)
 - Öntanım 1 : 4° x 3°
 - Öntanım 2 : 6° x 4.5°
 - Öntanım 3 : 10° x 7.5°
 - Öntanım 4 : 18° x 13.5°
 - Öntanım 5 : 25° x 18.75°
- Elektronik Yakınlaştırma : x2, x4

Gündüz Görüş Kamerası

- Sensör Tipi : CCD/CMOS
- Sensör Formatı : 1920 x 1080
- Sürekli Yakınlaştırma Yeteneği
- 7 Öntanımlı Bakış Açısı (Yatay x Dikey) (Analog video için)
 - Öntanım 1 : 2° x 1.6°
 - Öntanım 2 : 4° x 3.2°
 - Öntanım 3 : 6° x 4.8°
 - Öntanım 4 : 10° x 8°
 - Öntanım 5 : 18° x 14.4°
 - Öntanım 6 : 25° x 20°
 - Öntanım 7 : 40° x 32°
- Elektronik Yakınlaştırma : x2, x4

Lazer Mesafe Ölçer

- Tip : Sınıf 1, Göze Zararsız
- Dalgaboyu : 1560±40 nm
- Menzil : 50m - 10000m
- Hassasiyet : ± 5m (5000m'den sonra)
- Ölçüm Sıklığı : 30 ölçüm/dakika